

SL für Lichtleiste asymmetrisch, komp. zu Tecton Zumtobel Deckenmontage, in Weiss oder Silber

Die Sicherheitsleuchte für Lichtleiste asymmetrisch, komp. zu Tecton Zumtobel, ist in zwei Farben Weiss oder Silber erhältlich, sodass individuelle Lichtideen nach räumlichen Gegebenheiten perfekt umgesetzt werden können. Die LED Sicherheitsleuchte kann zur Ausleuchtung von Fluchtwegen eingesetzt werden. Die verwendete LED spendet dabei helles und zugleich energiesparendes Licht welches den Fluchtweg optimal ausleuchtet.

- Fluchtwegausleuchtung
- Geringe Betriebskosten durch niedrige Anschluss-Wirkleistung von nur 3,9 W
- Montagehöhe 2,5 m bis 10 m
- Profiliertes Stahlblech, weiss oder silber beschichtet
- Werkzeuglose Anbindung an TECTON-Schienensystem



Normen:

SN-EN 60598-2-22, SN-EN 1838



Technische Daten

Schutzart:	IP20
Schutzklasse:	I
Leuchtmittel:	High Power LED 1 x 2 W
Lichtstrom ± Nenn	Asymmetrische Optik 310 l/m
Zulässige Umgebungstemperatur:	-10 °C bis +40 °C
Anschlussklemmen:	Steckklemme 2,5 mm ²
Gehäusematerial:	Stahlblech
Gehäusefarbe:	Verkehrsweiss oder Silber
Montageart:	Deckenmontage (Schienensystem der Firma Zumtobel)
Belegungsart:	L Not = EL1 / N Not = EN1
	Sonderbelegungen müssen separat angegeben werden

Rettungszeichenleuchte für zentrale Versorgung

Anschlussspannung / Frequenz:	230 V AC/DC, 176 - 275 V DC, 50/60 Hz
Stromaufnahme Batteriebetrieb:	20 mA
Anschlussleistung Netzbetrieb:	8,0 VA / 3,9 W
Gewicht:	0,320 kg

Masse in mm

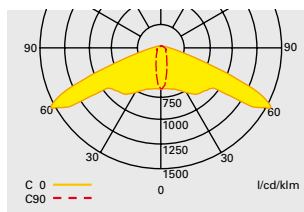
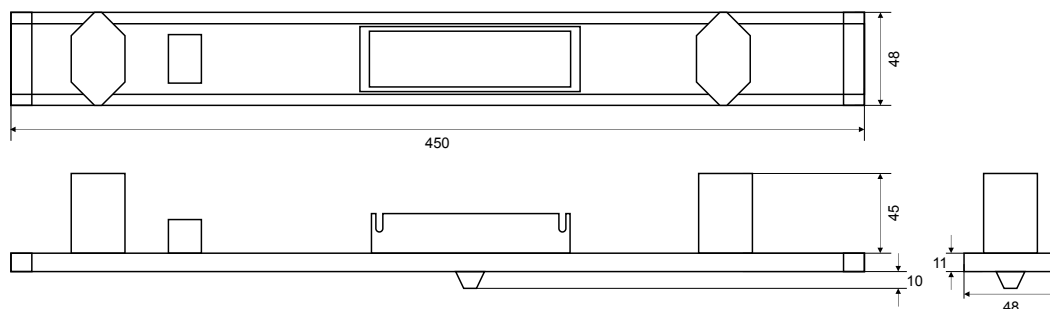

Projektionshilfe für GuideLed SL CG-S mit asymmetrischer Optik für E = 1,0 lx (0,5 lx)
 Messebene 0,02 m, Wartungsfaktor WF = 80 %, Batteriebetrieb

Montagehöhe in Meter	Montagearten	L1	L2	L3	L4
2,5	Deckenmontage	2,3 (3,4)	6,8 (8,3)	6,4 (7,1)	14,1 (15,6)
3,0	Fluchtwegmitte	2,3 (3,2)	6,4 (9,2)	7,3 (8,1)	16,1 (17,8)
3,5		2,3 (3,2)	6,5 (9,7)	8,1 (9,0)	17,9 (19,9)
4,0		2,3 (3,3)	6,5 (9,4)	8,8 (9,9)	19,7 (21,9)
4,5		2,3 (3,3)	6,6 (9,1)	9,5 (10,7)	21,4 (23,7)
5,0		2,2 (3,3)	6,6 (9,2)	10,0 (11,5)	23,0 (25,6)
5,5		2,1 (3,3)	6,6 (9,2)	10,4 (12,2)	24,4 (27,4)
6,0		2,0 (3,3)	6,5 (9,3)	10,7 (12,9)	25,8 (29,1)
6,5		1,9 (3,2)	6,4 (9,4)	7,9 (13,5)	27,0 (30,8)
7,0		1,8 (3,1)	6,2 (9,4)	7,6 (14,0)	26,0 (32,3)
7,5		1,7 (3,1)	6,1 (9,3)	7,3 (14,5)	25,9 (33,7)
8,0		1,6 (2,9)	5,8 (9,3)	7,0 (14,8)	26,2 (35,2)
8,5		1,4 (2,8)	5,7 (9,3)	6,7 (15,1)	26,4 (36,6)
9,0		1,2 (2,8)	5,5 (9,1)	6,1 (14,9)	26,1 (37,8)
9,5		1,0 (2,7)	5,3 (9,0)	4,7 (10,9)	21,9 (37,6)
10,0		0,6 (2,5)	5,0 (8,8)	2,5 (10,7)	21,4 (36,7)



Fluchtwegausleuchtung mit asymmetrischer Optik

Bestellangaben

Artikelnummer:

SL für Lichtleiste weiss, asymmetrisch, komp. zu Tecton Zumtobel

L01.100633

SL für Lichtleiste silber, asymmetrisch, komp. zu Tecton Zumtobel

L01.100634