

ALMAT Fokus

Das Journal mit Weitsicht 2_2019



Geschätzte Leserinnen,
geschätzte Leser

Ich wurde kürzlich gefragt, was der USP (unique selling proposition – Alleinstellungsmerkmal) von ALMAT ist. Meine Antwort war ganz einfach: «People-Business», basierend auf guter Planung und Vertrauen. Unsere Kunden schätzen unseren Rundum-Service. Vieles kann heute digitalisiert werden, wesentliche Produktunterschiede gibt es kaum noch, marktübliche Preise und gute Qualität werden vorausgesetzt, doch zwischenmenschliche Beziehungen werden für uns immer eine wichtige Rolle spielen – diese Ressource kann nicht digitalisiert werden.

In dieser Ausgabe widmen wir uns u. a. unserem neuen Imagefilm. Dort mussten Spannung und positive Emotionen vereint werden. Ich finde, das ist uns sehr gut gelungen.

ALMAT lebt nicht zuletzt dank Bauprojekten, und deshalb beschreiben wir in dieser Ausgabe wieder ein spannendes Notlicht-Projekt im Hotel Meilenstein in Langenthal.

Ich wünsche Ihnen eine angenehme Lektüre und danke Ihnen für Ihr Interesse an unserer Tätigkeit.

Herzlichst,
Ihr Michel Härtli
Geschäftsführer

Auf dem Film-Set kam sogar die Feuerwehr zum Einsatz! Neben Informationen bietet der ALMAT-Film Spannung und Unterhaltung.



Wer sind wir und was zeichnet unsere Firma aus? Unser Imagefilm gibt Einblicke in die Welt der ALMAT AG.

Produktion des ALMAT-Imagefilms – Einblick in die Dreharbeiten

Wie entsteht ein Imagefilm, der besonders und unverwechselbar werden soll? Davon wussten wir vor unserem Entscheid, einen ALMAT-Film zu drehen, relativ wenig. Werfen Sie mit uns einen Blick hinter die Kulissen. Der Weg, bis die Scheinwerfer leuchteten und die Kameras drehten, war lang, aber äusserst spannend, lehr- und erfolgreich.

Während sechs Monaten haben wir gemeinsam mit der Firma Magic Motions Filmproduktionen unseren ganz persönlichen und somit unverwechselbaren Imagefilm geplant, produziert und umgesetzt.

Nach intensiven internen Besprechungen legten wir zunächst fest, welche Zielgruppe wir ansprechen,

in welchem Zeitrahmen und mit welchem Budget wir den Film drehen möchten.

Nachdem unsere eigenen Ideen und Ziele gesetzt waren, verfasste der Texter den ersten Entwurf des Sprechtextes. Während Magic Motions am Drehbuch feilte, organisierte das ALMAT-Filmprojektteam

die Location und die Statisten. Dank professioneller und proaktiver Begleitung nahm das Drehbuch bald Gestalt an. Alle von uns gewünschten Änderungen wurden berücksichtigt, sodass das Filmskript zuletzt perfekt zum Drehkonzept passte. Jetzt waren wir alle vollauf zufrieden und bereit für den Dreh!

wangen gedreht. Mit einer Sony HD 4K Videokamera und einer DJI Drohne wurden der Geschäftssitz und die ALMAT-Belegschaft gefilmt. Auch dieser Tag war ein voller Dreh-Erfolg!

Anschliessend machte sich der Regisseur an den Filmschnitt. Auch die Musik, die Sprecher, die Soundeffekte wurden zu einem kunstvollen, in sich stimmigen Ganzen zusammengefügt. Aus unzähligen Filmpuzzleteilen entstand ein genialer Imagefilm über die ALMAT AG.

Und nun? Wir möchten Sie nicht länger auf die Folter spannen und sagen deshalb «Take one – action»:



Drehtag 1: Mi., 18. Sept. 2019

Treffpunkt bei der ausgewählten Location war 7 Uhr morgens. Mit dabei: das ALMAT-Filmprojektteam, die Statisten, der Produzent und der Kameramann inklusiv Ausrüstung. Wir möchten Ihnen an dieser Stelle nicht zu viel verraten. Vorab nur dies: Schulhaus, Kinder, Feuerwehr ... Spannung!

Drehtag 2: Do., 26. Sept. 2019

Auch am zweiten Tag war das ganze Filmteam dabei. Diesmal wurde im Firmensitz der ALMAT AG in Tagels-





© Businesspark Langenthal AG

Der Meilenstein in Langenthal – Notlicht-Projekt im Hotelneubau

Gradlinige Architektur, imposante Masse: 86 Meter lang, 40 Meter breit und 18 Meter hoch ist der Erweiterungsbau zwischen Lotzwil- und Bleienbachstrasse, der an das bisherige Hauptgebäude an der Lotzwilstrasse 66 in Langenthal angebaut wurde. Entstanden ist ein Businesspark mit Hotelkomplex und integriertem Fahrzeugmuseum.

Die 85 über vier Stockwerke verteilten Hotelzimmer machen nur gerade 15 Prozent des Neubaus aus. Der «Meilenstein» bietet Räumlichkeiten für Seminare, Schulungen, Tagungen, Bankette, Events, Kongresse, Weiterbildungen, aber auch für Emotionen und Erlebnisse. Hier können künftig Anlässe mit bis zu 2000 Besuchern stattfinden. Man kann hier auch seine Freizeit geniessen: bei gutem Essen, beim Bowling, im Fitness- und Wellnesscenter, bei einem Besuch des Museums oder des Aquariums.

Zusammen mit der Firma Inlicht AG durften wir das Notlicht für den Neubau des Hotels Meilenstein realisieren. Die Komplexität des Gebäudes erforderte eine sehr inten-

sive und spannende Planungsphase. Um dem Funktionserhalt und den grossen Distanzen im Gebäude gerecht zu werden, entschieden wir uns für unser kompaktes 24 VDC System ASU NET.

Das Gebäude wurde in verschiedene Teilbereiche aufgeteilt, in denen nun insgesamt acht kompakte 24V-Notlichtzentralen verbaut sind.

Dank der innovativen Technologie der ASU NET-Notlichtzentralen sind alle Notlichtzentralen untereinander verbunden. Teilbereiche, die zu einem Fluchtweg gehören, werden somit immer komplett mit Notlicht versorgt.



© Businesspark Langenthal AG

Um das hochwertige Design des kompletten Baus zu unterstreichen, wurden RZ-Leuchten der Serie STELLA eingesetzt.

Notbeleuchtung mit herkömmlichem Zentralbatteriensystem

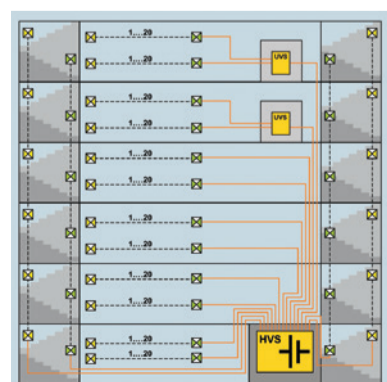

Neu: Notbeleuchtung ohne kostenintensive Brandschutz-Verkabelung mit dem Notlichtkonzept ALMAT-Supply Unit ASU 2.24V / 6.24V

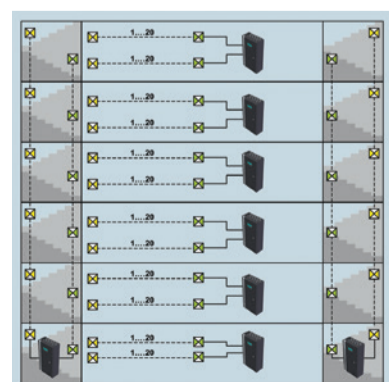

Die ASU CONTROL ermöglicht den Zugriff via HTTP

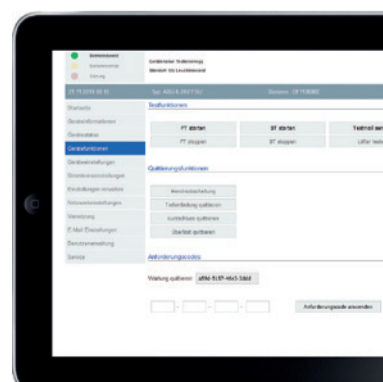

© Businesspark Langenthal AG

Die RZ-Leuchten integrieren sich optisch nahtlos und ohne Kompromisse in die Sichtbeton-Bauweise.

ASU NET-Notlichtzentralen für komplexe Gebäude: Die Gäste des «Meilensteins» können beruhigt arbeiten, erleben, geniessen und übernachten.

ASU CONTROL Programmieren. Steuern. Visualisieren.



Die ASU CONTROL unterstützt Sie bei der Programmierung und Konfiguration Ihrer Anlage mit verschiedenen Softwarefunktionen. Alle Einstellungen, die bisher direkt an der Anlage oder im Web-Interface vor-

genommen wurden, können vereinfacht in der ASU CONTROL angepasst werden.

Mit der implementierten Offline-Konfiguration kann programmiert werden, ohne direkt bei der Anlage sein zu müssen. Die Konfiguration wird bei Inbetriebnahme importiert.

Sicherheitsrelevante Statusmeldungen



Bei Gebäuden mit verschiedenen Nutzungsarten besteht oft die Anforderung, sicherheitsrelevante Statusmeldungen an verschiedenen Stellen anzuzeigen. Mit der NET-Funktion können mehrere Fernanzeigen (FA) die Statusmeldungen von verschiedenen Anlagen anzeigen.

Netzausfall



Bei einem Netzausfall der Allgemeinbeleuchtung ist das Einschalten der Sicherheitsbeleuchtung erforderlich. Die NET-Funktion ermöglicht das Einschalten der lokalen Sicherheitsbeleuchtung oder eines genau definierten Fluchtwegs über mehrere Anlagen, ohne zusätzliche Verkabelung.



Smartes Notlichtsystem:
Durch die NET-Funktionalität können alle Anlagen im ASU-Anlagenverbund zentral gesteuert, bedient und gewartet werden.

-  ASU NET
Max. 6 Stromkreise
-  Netzwerkverkabelung
Kabeltyp Kategorie 5e
-  Brandabschnitte

Das älteste Zürcher Spital und die ALMAT AG

Wenn es um Notlicht geht, setzt das Universitätsspital Zürich (USZ) seit Jahren auf die ALMAT AG. Interview mit dem Technischen Dienst eines der grössten Krankenhäuser der Schweiz.



Stets einsatzbereit: ALMAT-Signalisation in der stilvollen Eingangshalle des Universitätsspitals Zürich

Das USZ und die ALMAT AG pflegen seit Langem eine erfolgreiche Geschäftsbeziehung. Seit wann kennen Sie die ALMAT AG?

Technischer Dienst USZ: Unser Technischer Leiter ist bereits in den späten 90er-Jahren mit ALMAT in Berührung gekommen. Die Notlichtsysteme von damals haben sich bewährt und werden bis heute erfolgreich bei uns eingesetzt und unterhalten.

Was sind Ihrer Meinung nach die Schwächen der ALMAT AG?

TD: Die Bearbeitung von Offertanfragen ist nicht immer einheitlich und transparent. Bei Anfragen sind die Preise der jeweils gleichen Produkte manchmal unterschiedlich. Wir möchten immer den bestmöglichen Preis. Gut wäre auch, wenn wir bei der Einführung von Neuprodukten eine Materialersatzliste

erhielten, um bei einem Defekt schnellstmöglich und ohne grossen Aufwand Ersatzmaterial beschaffen zu können. Ein Wartungshilfebuch für Notlichtanlagen und Leuchten wäre ebenfalls hilfreich und wünschenswert.

Weshalb hat sich Ihrer Meinung nach unsere Zusammenarbeit jahrelang bewährt?

TD: Ausschlaggebend war sicher die Tatsache, dass die Notlichtsysteme zuverlässig und von der Handhabung her einfach zu bedienen sind. Entscheidend war aber sicher auch, dass das ALMAT-Team über ein hohes Mass an Fachwissen und Kompetenz verfügt. Des Weiteren konnte die Beschaffung von Ersatzteilen oder das Anfordern von technischer Unterstützung immer zeitnah in Anspruch genommen werden.

Wo liegen für Sie die Stärken der ALMAT AG?

TD: Die Firma ALMAT AG und ihre Mitarbeitenden haben das notwendige Know-how und Fachwissen, die es braucht, um Sicherheitsanlagen zu planen und entsprechend den Vorschriften und Normen einzusetzen. Kurz gesagt, die Firma ALMAT AG kennt man einfach, ALMAT = Notbeleuchtung! Ausserdem kennt man sich untereinander, ist engagiert und vertraut sich.

USZ Universitäts Spital Zürich

Die Wurzeln liegen im 13. Jahrhundert

Der Züringer Herzog Berthold gründete um 1200 das erste Krankenhaus in Zürich. Die Ursprünge des USZ gehen auf dieses Heiliggeist-Spital zurück, das sich in der Nähe des heutigen Hirschenplatzes in der Zürcher Altstadt befand. 1842 zog das Spital an den heutigen USZ-Standort um.

Architektur im Geist der Moderne

Das Zürcher Architekturbüro Haefeli Moser Steiger (HMS) baute das USZ-Hauptgebäude zwischen 1942 und 1953. HMS nehmen als Vertreter der Moderne in der Schweizer Architekturgeschichte einen bedeutenden Platz ein. Heute steht das Gebäude unter Denkmalschutz.

Erweiterungsbau mit Aussicht

1978 eröffnet das USZ das Bettenhochhaus Nord 1. Der Hochhauskomplex mit 17 Stockwerken ist auch als «Frauenklinik» bekannt. 1992 wurde der angebaute Trakt NORD 2 eröffnet.

Startschuss zum neuen Standort USZ Flughafen

Das USZ beschliesst, sich im Gebäude «The Circle» am Flughafen Zürich einzumieten und dort ab 2020 ambulante medizinische Leistungen anzubieten. Der neue Standort USZ Flughafen trägt dazu bei, die Platzprobleme auf dem USZ-Campus im Zentrum Zürichs zu lösen. Dort stehen aufgrund der baulichen Gesamterneuerungen vorübergehend weniger Flächen zur Verfügung.

Quelle: <http://www.usz.ch/ueber-uns/Seiten/Geschichte.aspx>

Impressum



ALMATFokus erscheint zweimal jährlich

Redaktion Michel Härtli, Angela Lo Nigro
Gestaltungskonzept und Layout Creation One GmbH, Wetzikon
Druck DE Druck AG, Effretikon

Fotos ALMAT AG (wenn nicht anders vermerkt)

Herausgeber ALMAT AG, Notlicht + Notstrom
Neustadtstrasse 1, 8317 Tagelswangen
052 355 33 55, info@almat.ch, www.almat.ch

© ALMAT AG, November 2019

Der Autor übernimmt keinerlei Gewähr für inhaltliche Richtigkeit, Aktualität und Vollständigkeit.

Jahresrückblick – das war 2019!

Januar: Dienstjubiläum
Zu Beginn des Jahres haben gleich drei ALMATler ihr 10- bzw. 20-jähriges Dienstjubiläum gefeiert! Glückwunsch Andreas, Alain & Rico!

März: CMR/FSU
Die innovativen FSU- und CMR-Systeme sind ab jetzt für unsere Kunden erhältlich.

Mai: ALMAT-Firmenausflug
Dieses Jahr war Action angesagt! Organisiert wurde ein Kartrennen mit anschliessendem Mittagessen in einem Erlebnisrestaurant im Appenzell. Zur Abrundung des Tages erhielten wir eine exklusive Führung durch die Appenzeller Alpenbitter-Fabrik. Prost!

Juli: Lehrabschluss von Gresa
Es freut uns ausserordentlich, dass Frau Gresa Bajraktari die Ausbildung zur Kauffrau erfolgreich abgeschlossen hat. Herzliche Gratulation!

Juli: Projektstart ISO Audit
Normen ISO 9001 (Qualität) ISO 14001 (Umwelt) ISO 45001 (Arbeitssicherheit).

Oktober: Wir sind im Winterhalter + Fenner Katalog!
Sie finden unsere Produkte auf den Seiten 112 und 113.

Oktober: ALMAT-Imagefilm
Unser Imagefilm ist online. Viel Spass beim Anschauen!

Oktober: Herzlich willkommen!
Im November durften wir Herrn Gianluca Varano als neuen Aussendienstmitarbeiter für die Regionen Zentralschweiz, Basel und Aargau willkommen heissen.

November: Weihnachtsfeier
Asien in Zürich! Im Elefantenpark des Zoos Zürich besuchten wir Maxi & Co., in der Thailodge wurden wir mit feinem Essen verwöhnt.

Wir wünschen Ihnen einen guten Rutsch ins neue Jahr 2020!



Tierisches ALMAT-Vergnügen im Zoo Zürich



© Zoo Zuerich - Jean-Luc Grossmann

Für die ALMAT AG geht ein erfolgreiches Jahr zu Ende. Ein schöner Grund, gemeinsam mit allen Mitarbeitenden zu feiern. An der diesjährigen Winterfeier, in einer ganz aussergewöhnlichen Location, wurde bei ausgelassener Stimmung gestaunt, gelacht und gegessen.

Unser Jahresabschluss-Essen sollte auch diesmal in einer besonderen Umgebung stattfinden. Und so beschlossen wir, einige der kräftigsten Bewohner des Zoos Zürich zu besuchen: Maxi, Thai, Ceyla-Himali, Indi, Chandra, Farha, Omysha, Ruwani – so heissen die acht Elefanten, die wir am 8. November 2019 kennenlernen durften.



Die ALMAT-Belegschaft im Kaeng Krachan Elefantenpark des Zoos Zürich.

Nachmittags trafen sich die ALMATler/innen in Begleitung ihrer Partner/innen vor dem Eingang zum Zoo. Wir waren gespannt auf die mächtigen, grauen Rüsseltiere. Nach einer kurzen Einführung der Tierpflegerin begann die Führung durch den Kaeng Krachan Elefantenpark. Er bietet den Tieren eine 11'000m² grosse, abwechslungsreiche Landschaft mit Wasser, Sand, Bäumen und zahlreichen Futterstellen.

Nach dem unterhaltsamen und informativen Themenführung, die wir wärmstens weiterempfehlen können, schlenderten wir zur stilvollen Thailodge, wo unser Abendessen serviert wurde. Die Eventlocation mit Blick auf die Elefanten ist grossartig! Hier durften wir feinste Spezialitäten aus der Heimat unserer asiatischen Freunde geniessen: von Frühlingsrollen und Papayasalat über verschiedene Currys und Gemüse ragout bis hin zu einem eindrucksvollen Dessertbuffet.

Der Gewinnerin oder dem Gewinner winkte ein schöner Preis. Die Spannung stieg und schliesslich war klar, wer am meisten gepunktet hatte: Dem Glücklichen wurde ein 50-Franken-Gutschein für den Zoo Zürich überreicht. Es war ein gelungener Abschluss des stimmungsvollen Weihnachtssessens 2019 der ALMAT AG im Zoo Zürich.

Nach dem variantenreichen Festessen war es Zeit, beim amüsanten Elefanten-Quiz zu glänzen. Alle machten mit und das war herrlich.

Nach dem variantenreichen Festessen war es Zeit, beim amüsanten Elefanten-Quiz zu glänzen. Alle machten mit und das war herrlich.

Betriebsferien

vom 24.12.2019, 12.00 Uhr bis und mit 03.01.2020

Wir wünschen Ihnen frohe Weihnachten und ein glückliches neues Jahr!

